



SRECA

Swiss RIC Car Clubs Association

Verband Schweizerischer Clubs für ferngesteuerte Automodelle
Association des clubs suisses pour modèles d'auto radiocommandés
Associazione dei clubs svizzeri per automodelli radiocommandati

Règlement 1:8 Offroad

Table des matières

1	Le déroulement d'une course.....	3
1.2	Essais libres	3
1.3	Réunion des pilotes.....	3
1.4	Inspection technique pendant des essais libres.....	3
1.5	Qualification.....	3
1.5.1	Manches chronométrées	4
1.5.2	Départ des séries.....	4
1.5.3	Ramasseurs.....	4
1.6	Final.....	4
1.6.1	Inspection technique.....	4
1.6.2	Essais libre.....	4
1.6.3	Répartition des finales	4
1.6.4	Départ	5
1.6.5	Interruption 10 minutes	5
1.6.6	Interruption pendant le déroulement d'une finale	6
1.6.7	Ramasseur.....	6
1.6.8	Contrôle technique.....	6
2	Dispositions complémentaires	6
2.2	Championnat Suisse	7
2.3	Experts et Amateurs	7
2.4	Emetteurs	7
2.5	L'accès au podium et au stand.....	7
2.6	L'arrivée.....	7
2.7	Pénalités	8
2.8	Interruption des courses	8
2.8.1	Pluie	9
2.8.2	Arrêt de la course en raison de la pluie	9
3	Spécification Techniques Tout Terrain.....	9
3.2	Les voitures	10
3.3	Piste TT	10
3.3.1	Conditions de la piste	10
3.3.2	Revêtement.....	10
3.3.3	Sono.....	10

1 Le déroulement d'une course

1.2 Essais libres

- Le samedi matin, des essais libres doivent être préparé par l'Organisateur et ils sont dans l'ordre des groupes de qualification, au total les deux essais libres doivent être de 2 heures maximum.

1.3 Réunion des pilotes

- Une réunion des pilotes a lieu avant la course (briefing). Elle est conduite par le Directeur de Course.
 - **Les questions suivantes sont abordées:**
 - Sécurité - Toilettes - Repos - Camping
 - Les départs, ravitaillements, ramassages, émetteurs, durées des finales, Emplacement stop & go, disposition des départs de final, entrée et sortie des stands.
 - La discipline le fairplay.
 - Horaires
- Une commission des pilotes est nommée par le club organisateur lors des inscriptions
- Cette commission est composée de 2 pilotes (1 Amateur et 1 Expert).
- Cette commission représente l'ensemble des pilotes et peut intervenir à tout moment auprès du Directeur de course pour émettre un avis au sujet de l'organisateur et de l'infrastructure propre au circuit (ex: balisage dangereux).
- Les membres de la commission des pilotes doivent être présent jusqu'à la fin de la course.

En cas de litige, un jury doit trancher.

Le Jury est composé :

- **Du Directeur de course**
- **De la commission des pilotes**
- **Du Président de la SRCCA 1/8 OR ou son remplaçant**

La commission des pilotes est recrutée au sein des participants, les représentants du club organisateur ne peuvent pas faire partie de la commission des pilotes. Les différentes fonctions ne peuvent pas être cumulées. Le Jury doit vérifier que la course est conduite selon le règlement.

1.4 Inspection technique pendant des essais libres

- Seules les voitures conformes au règlement dans les formes et les dimensions sont acceptées.
- La conformité des voitures devra obligatoirement être vérifiée dans tous les Championnats: Les dimensions des voitures peuvent être prises dans toutes les positions de la suspension, roues au sol, roues directrices non braquées.
- Les voitures contrôlées et acceptées seront marquées d'un signe distinctif à l'intérieur du châssis.

1.5 Qualification

1.5.1 Manches chronométrées

- Les manches ont lieu le samedi et le dimanche.
- En principe, on disputera 4 manches chronométrées d'une durée de 5 minutes.
- Pour le classement fait foi le Règlement EFRA. (Chap. 2.4 Appendix 2)
- Pour chaque manche de qualification, on courra les séries en alternance entre les experts et les amateurs:
- Group 1 Amateur et après group 1 Expert
- Group 2 Amateur et après group 2 Expert

1.5.2 Départ des séries

- Le temps nécessaire doit être donné pour changer de groupe. Chaque groupe aura 3 minutes d'échauffement.
- Un avertissement audible est donné à 1 minute et à 30 secondes avant le départ.
- Le départ des qualifications se fait de la forme dite lancée- C'est-à-dire que chaque pilote déclenche son « propre » chronomètre.
- Chaque pilote a le temps d'effectuer son premier tour tant que la première voiture (celle qui a déclenché en premier son chronomètre) passe la ligne d'arrivée.
- Dans le cas où aucune voiture n'arrive à prendre le départ dans la minute suivant le top départ, le chronomètre de toutes les voitures se déclenchera alors pour: 5 minutes.

1.5.3 Ramasseurs

- Les ramasseurs sont les pilotes qui viennent de courir et ont déposé leur voiture dans le parc fermé.
- Dans les manches de qualifications, le dernier groupe à courir ramassera le premier groupe.
- L'organisateur doit faire l'appel aux ramasseurs obligatoirement et au minimum 30 secondes avant tous les départs.
- La non présentation au ramassage sera sanctionné, après un premier avertissement, d'un tour de pénalité sur la meilleure qualification.
- Le premier avertissement sera donné, pour non présence, jusqu'au départ du groupe.

1.6 Final

1.6.1 Inspection technique

Pour les concurrents qui viennent seulement le dimanche l'inspection technique est ouverte de 8.00 à 8.30.

Dimanche, Briefing 08h30, remontée à 09h00.

1.6.2 Essais libre

- De plus, on effectuera des essais d'une durée de 5 minutes pour les ½ finalistes A et B des deux catégories.
- Tous les manches de CS doivent être disputé avec 12 Pilotes pour les finales

1.6.3 Répartition des finales

- La répartition des finales se fait selon le classement des qualifications. Les finales et sous-finales se courent toujours en commençant par la A.
- La toute premier sous-final peut être couru à 14 pour des raison de Timing.

1.6.4 Départ

- La durée des sous-finales sont de 20 minutes. La finale peut être de 30 ou 45 minutes selon les vœux des pilotes finalistes.
- Le décompte se fait distinctement de 10 à 3 secondes, puis s'arrête. Le starter baisse progressivement son drapeau pendant le décompte de 10 à 3 secondes, il indique les 3 secondes en touchant le sol avec son drapeau.
- A 3 secondes, les mécanos doivent immédiatement lâcher les voitures (sauf en départ décalé) et évacuer la piste. Les voitures attendent dans leur emplacement le signal sonore du départ. C'est le signal sonore généré par l'ordinateur qui donne le départ.
- Le starter peut interrompre la procédure de départ s'il considère que la grille n'est pas correcte.
- Les voitures doivent être dans leurs emplacements respectifs :
 - soit: en formation style F1 (grille) dans l'ordre des numéros ; le pole man est à l'extérieur du premier virage.
 - soit: en épi le long de la piste, dans l'ordre des numéros : le meilleur temps en tête, si possible côté extérieur du premier virage et espacées de 2 mètres minimums (croquis 2).

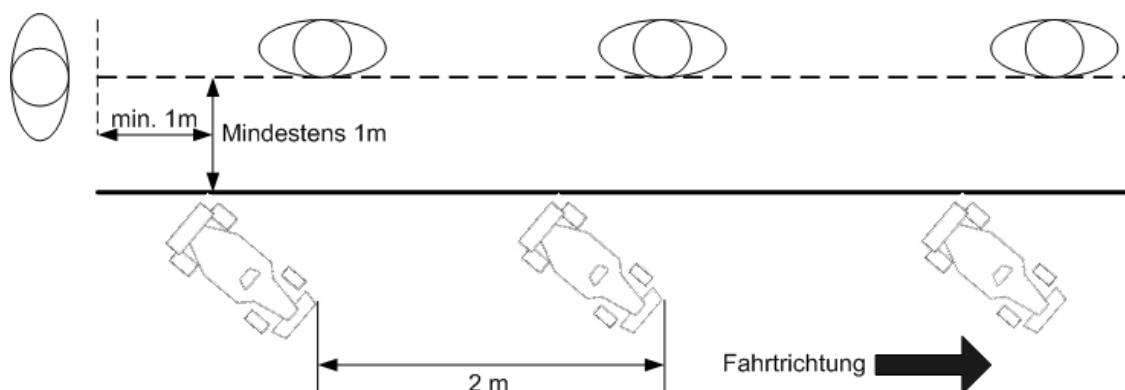

- Chaque concurrent qui ne court pas sa finale sera automatiquement classé dernier de sa finale-
- Un contrôle des fréquences a lieu avant chaque finale. La présence à ce contrôle est obligatoire.
- Les 12 émetteurs doivent être allumés et manipulés depuis le podium pendant les tours d'essais même si la voiture n'est pas là.
- La durée des tours d'échauffement est de trois minutes. 1 minute avant le départ (annoncé au micro – ou ordinateur-) les pilotes doivent s'alignés sur la grille de départ.
 À ce moment, les voitures rejoignent leurs emplacements.
 À 10 secondes du départ, les voiture qui ne sont pas en place (sur la grille) partiront (après les autres) depuis la sortie des box.
 À 3 seconde les mécanos se retirent (pour ne pas gêner le départ).
 Lorsque tous les véhicules ont passé, les mécanos rejoignent leur poste dans les box.

1.6.5 Interruption 10 minutes

1 minute avant le départ (annonce au micro), un pilote des demi-finales et finales peut demander un délai de 10 minutes pour réparer un problème sur sa voiture, soit mécanique, soit radio. Ce délai peut être accordé 1 fois par finale ou demi-finale et seulement s'il a été demandé dans les deux premières minutes de l'échauffement, soit avant que le speaker annonce « plus qu'une minute avant le départ ». Pendant ce temps tous les autres pilotes doivent couper le moteur ; ils ne sont pas autorisés à mécaniser leur voiture.

Tout pilote obtenant 10 minutes de délai partira en position N+1 sur la grille de départ sa position antérieure sur la grille restera vide.

1.6.6 Interruption pendant le déroulement d'une finale

- avant 10 minutes de course, les résultats acquis sont annulés et un nouveau départ est donné pour la durée totale prévue.
- passé 10 minutes de course, les résultats acquis au moment de l'interruption officielle compteront et un départ sera donné pour le temps restant. Les 2 résultats seront ajoutés pour obtenir le résultat final.
- si un 2ème départ ne peut avoir lieu, le résultat à l'interruption sera le classement final.

1.6.7 Ramasseur

- Le ½ finale A Expert commence à ramasser pour la dernière sous-finale A Amateur. Après les non qualifiés de la dite finale ramassent la finale suivante.
- L'organisateur doit faire l'appel aux ramasseurs obligatoirement et au minimum 30 secondes avant tous les départs.
- L'avertissement est donné pendant les tours de chauffe, la pénalité est appliquée après le départ de la course.
- Absence au ramassage d'une finale sera sanctionnée par la moitié du maximum de points (gagnant d'une manche de CS) sur le résultat final du championnat.

1.6.8 Contrôle technique

- Après chaque finale les voitures doivent être en parc fermé au contrôle technique.
- Cette règle n'est valable que pour les voitures qui ne remontent pas dans les finales
- La vérification de toutes ou partie des voitures est possible par le directeur de course.
- Les voitures peuvent être récupérées après la fin de la finale suivante.

2 Dispositions complémentaires

2.2 Championnat Suisse

On ne comptabilisera que N-1 manches pour le classement du CS (5 manches comptent sur 6, etc.)

2.3 Experts et Amateurs

- Les titres d'expert et d'amateur sont acquis pour une année.
- Les experts sont sélectionnés chaque année sur les résultats de l'année précédente sur les différents championnats.
- La décision du nombre de concurrents de faire remonter et descendre sera au choix de la commission technique V8OR qui se déroule chaque fin d'année.
- Les 10 premiers pilotes experts doivent arrêter complètement la compétition durant trois ans pour pouvoir recommencer en amateur.
- Du 11ème au 20ème la durée sera de 2 ans seulement.

2.4 Emetteurs

- Pendant la course, tous les émetteurs doivent être au dépôt sauf ceux de la série ou de la finale en cours (le module émission n'est pas suffisant). En cas de non respect le pilote sera disqualifié de la course.
- un émetteur ne doit jamais être emmené sur la piste.
- Les concurrents, qui abandonnent, doivent immédiatement ramener leur émetteur au dépôt. Les émetteurs seront rendus à la fin des épreuves de la journée ou quand le concurrent quitte les lieux.
- Tout changement de fréquence doit être autorisé par le Directeur de Course avant que le changement soit effectué.
- Toutes les émetteurs, sauf Multi Canaux doivent avoir la possibilité de changer de fréquence (donc au minimum 2 fréquences au total).

2.5 L'accès au podium et au stand

- Il est obligatoire de piloter du podium à l'emplacement numéroté correspondant à son numéro de véhicule (pilote 1 au numéro 1, pilote 2 au numéro 2, etc. ...) sauf si l'Organisateur a précisé, au briefing, une procédure différente.
- Lors des essais, des qualifications, des sous-finales et des finales, la montée des pilotes sur le podium sera contrôlée par le club organisateur.
- Pendant une série ou une finale, les concurrents peuvent descendre du podium avec leur émetteur pour faire une réparation dans les stands. Cette règle est valable sauf si l'Organisateur l'a interdit lors du briefing avant la course.
- Durant la course de Championnat Suisse deux mécaniciens par pilotes sont autorisés. Les walkies talkies (téléphones ou autre appareil électrique) sont interdits entre pilotes et mécaniciens. Les accumulateurs dans la poche du pilote ou hors du boîtier de la télécommande sont interdits.

2.6 L'arrivée

- L'arrivée, lors de finales ou de séries, se fait au passage de la ligne après l'annonce de la fin du temps réglementaire.
- Les voitures doivent franchir la ligne d'arrivée par leurs propres moyens sans aucune intervention extérieure.
- Les voitures qui auraient des difficultés à rejoindre la ligne d'arrivée ne seront pas attendues plus de 60 secondes après le temps réglementaire.
- Les voitures qui ne seront pas en piste au signal sonore indiquant la fin du temps réglementaire, ne peuvent pas repartir des stands.

2.7 Pénalités

Pénalité	Quand elle est appliquée
Pénalité d'un tour sur la meilleure manche	En qualification, il s'agit de la manche retenue pour le classement final des qualifications. Absence au ramassage pendant les séries. Non respect des décisions des Officiels.
Pénalité d'un tour sur la manche en cours	Les pleins et réparations sont interdits sur la piste ou la bande de décélération. Tout mécano ne reculant pas immédiatement à 3 secondes derrière la ligne des mécanos provoquera, une pénalité de 1 tour pour la voiture. Tout mécano retardataire qui gêne en passant sur la piste après les 3 secondes provoquera une pénalité de 1 tour pour la voiture.
Stop & Go	Tout départ anticipé lors d'une sous-finale ou finale sera pénalisé par un << Stop and go >> (passage dans les stand des box et stop/go sans arrête de 10 second) sans avertissement et sans arrêt de la course pour les autres pilotes. Ravitaillement hors de l'emplacement spécifié.
Exclusion pour contrôle technique non conforme	Si une voiture n'est pas conforme après une manche de qualification, cette manche ne sera pas prise en considération. En cas de récidive de la même voiture, disqualification immédiate de la course. disqualification totale de la course si la voiture est jugée non conforme en sous finale et finale.
Disqualification totale de la course	Tout comportement antisportif Outrage en actes ou en paroles Utilisation d'un carburant non conforme au règlement - l'hydrozine, le peroxyde d'hydrogène (eau oxygénée), le toluène sont interdits. Rouler à contresens. Changement de châssis non autorisé par le Directeur de Course (pas de changement de voiture). Changement de fréquence non autorisé par le Directeur de Course. Un émetteur opérationnel trouvé dans les stands. Quand les Championnats ont lieu sur 1 jour ½ ou 2 jours, tous les pilotes doivent déposer obligatoirement leur radio auprès des organisateurs dès leur arrivée sur le circuit le Dimanche. En cas de non respect, disqualification immédiate du pilot concerné. Plusieurs concurrents ne peuvent utiliser la même voiture.
Avertissements	Les pilotes perturbant la conduite des autres concurrents par un comportement Dangereux. Quand une voiture a terminé son dernier tour de course, elle doit rentrer immédiatement aux stands, sans gêner les concurrents encore en course, et l'émetteur doit être rendu immédiatement au dépôt. En cas de changement de carrosserie, la nouvelle doit être, semblable à la précédente dans les formes et les couleurs, sinon l'autorisation du Directeur de course est nécessaire. Voiture poussant une autre voiture. Voiture coupant délibérément les virages Les voitures rentrées aux stands et revenant sur la piste en dehors de la bretelle prévue à cet effet et dans leur emplacement spécifié.

2.8 Interruption des courses

2.8.1 Pluie

- En cas d'orage, tonner, éclair, sur le site de la manifestation la course sera interrompue immédiatement
- Si les épreuves doivent être interrompues plus de 60 minutes pour cause de pluie ou une raison quelconque indépendante de la volonté des Organismes, le Jury décidera de leur annulation ou de la continuation.
- En cas d'interruption d'une série en course, la série sera recourue comme valide.

2.8.2 Arrêt de la course en raison de la pluie

- C'est la Direction de Course qui décide d'interrompre une course en cas de trop forte pluie rendant la piste impraticable.
- Au minimum 2 qualifications doivent être courues. La meilleure manche sera prise en compte pour le classement avec attribution des points pour le championnat. Si ce minimum n'est pas obtenu, la course est annulée.
- Toutes les sous-finales courues comptent au classement. Pour le reste du classement, les qualifications font trois fois.
- La distribution des points reste identique que pour une manche de CS normalement déroulée.

3 Spécification Techniques Tout Terrain

3.2 Les voitures

Le règlement EFRA Appendix 1 chapitre 5 fait foi.

La puce personnelle est obligatoire pour tous les manches de CS.

3.3 Piste TT

3.3.1 Conditions de la piste

- Toutes les manches et séries de qualification doivent se dérouler dans les mêmes conditions de piste et d'éclairage.
- Seules les différences dues aux conditions atmosphériques imprévisibles et la dégradation normale et progressive de la piste peuvent exister. Une remise en état de la piste ne pourra être effectuée qu'à la fin de toutes les manches de qualifications (même dans le cas où les manches se poursuivraient le dimanche).
- Le sens de rotation est le même tous les jours lorsqu'une manifestation dure plusieurs jours.
- Obstacles sur la piste doivent être dans une conforme grandissement assimilé aux véhicules.
- La partie la plus éloignée ne doit pas être au-delà de 60m du podium des pilotes
- La piste qui conduit aux boxes doit être clairement séparée de la piste et avoir au minimum 1m de largeur.
- la délimitation de la piste ne doit pas être faite d'une rampe. Elle doit faciliter le retour en piste sans aide (ramasseurs)

3.3.2 Revêtement

- Terre (ou similaire) / Herbe
- Largeur minimum: 4 mètres plus ou moins 50cm
- Longueur minimum: 150 mètres

3.3.3 Sono

- L'installation de sono doit être audible dans la zone du podium, des stands et spécialement dans la zone de départ des courses.